

## TL-PWS 86ツールセット

POWER SLEEVE の着脱用工具です。



※POWER SLEEVE シリーズの、特定のモデルにのみ使用します。各モデルの必要工具を確認の上ご使用ください。

TL-PWS BBレンチセット(別売り)と併せて使用します。



<セット内容>

樹脂工具 ×2  
長尺ボルト ×1  
ナット ×1  
ワッシャー ×2

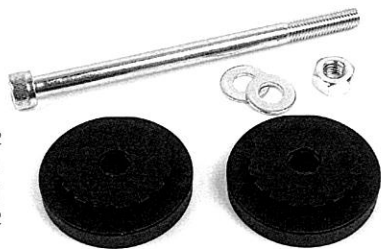

### BB 取り付け時

※ まずは POWER SLEEVE の取扱説明書に従って作業してください。

① 樹脂工具をBBカップに被せ、右回し(正ネジ)に手で回せなくなるところまで締め込んでください。—図1

② ボルト・ワッシャー・ナットを用いて、樹脂工具がズレ落ちない程度に軽く固定してください。—図2

※ボルトとナットを強く締め込まないでください。軽めに固定した状態のままBBの取り付け又は取り外し作業を行います。

③ POWER SLEEVE の取扱説明書に従い、BBの取り付け作業を行ってください。

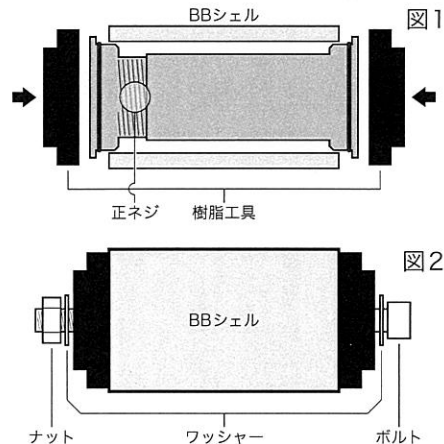

### BB 取り外し時

① 樹脂工具を左右のBBカップに被せてください。

② 上記の「取り付け手順②」と同様にセッティングしてください。

③ POWER SLEEVE の取扱説明書に従い、BBの取り外し作業を行ってください。

### 安全のために必ずお守り下さい。

誤った取り付け方法では、部品の折損や重大な事故につながる恐れがあります。

#### 警告

- 乗車前には、各所点検をしてください。
- 適切な工具で適切な取り付けが行われなかった場合や自転車以外の用途に使用した場合、重大な事故につながる恐れがあります。
- マーキングや表面処理の変更、加工などの改造を行った場合、重大な事故につながる恐れがあります。
- 製品の取り付けや取り扱いに関して疑問のある方は、販売店にご相談のうえ取り付けを行ってください。正しく取り付け及び調整をされなかった場合は、破損や重大な事故に繋がる恐れがあります。
- 取り扱い説明書はよくお読みになった後、大切に保管してください。

#### 点検・整備

- 走行後、各部品の定期メンテナンスをしてください。

株式会社 **スギノ エンジニアリング**

不明な点、ご質問等がございましたら、弊社ホームページのお問い合わせフォームにて承っております。  
<https://www.suginoltd.co.jp/>

製品改良のため、仕様の一部を予告なく変更することがあります。

## TL-PWS 86 tool set

Installation and removal tool for POWER SLEEVE.



\*This tool is used for particular models in POWER SLEEVE series. Prepare necessary tools depending on the models.

This tool is used combined with TL-PWS BB wrench set (sold separately)



<Contents>

Plastic wrench ×2  
Long bolt ×1  
Nut ×1  
Washer ×2

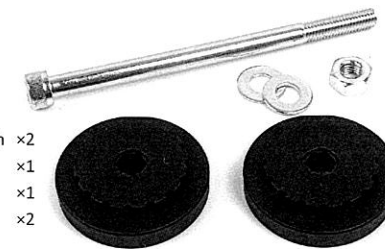

### When installing BB

\* Please follow procedures described in the handling manual of POWER SLEEVE.

① Place the plastic wrench on each of the left and right BB cups and hand-tighten them as far as possible by turning them to the right. —Fig. 1

② Set up the bolt, washer and nut and loosely assemble them to hold the plastic wrenches in position. —Fig.2

\*Don't tighten the bolt and nut too tight. The setup should be loose only enough to hold the wrenches during installation and removal.

③ Install the BB in accordance with the handling manual of POWER SLEEVE.

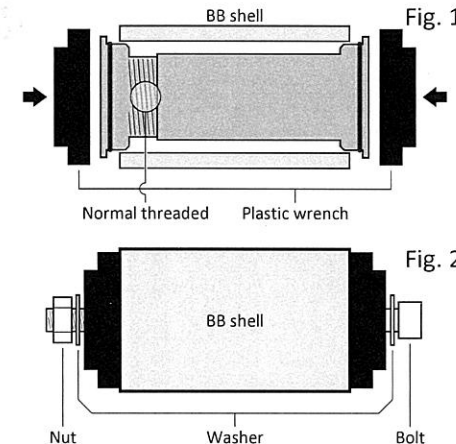

### When removing BB

① Place the plastic wrench on each of the left and right cups.

② Set up the bolt, washer and nut in the same way as procedure ② of "When installing BB" in the above.

③ Remove the BB in accordance with the handling manual of POWER SLEEVE.

Please fully observe the safety precautions as follow.

Incorrect installation may damage the parts and leads to serious accidents.

#### WARNING

- Please check each part before each ride.
- Please use the appropriate tool for every installation. These parts are for use as specified for the bicycle indicated and shall not be used for other purposes. Inappropriate use may lead to serious accidents.
- Please do not alter these products, including changes in logos, surface treatment and so on, as it may cause serious accidents.
- If you have questions regarding installation and handling, please contact a professional. Incorrect installation and setting may damage the parts and lead to serious accidents.
- Please read the handling manual carefully and keep it at hand.

#### MAINTENANCE

- Please check each part periodically.

**SUGINO ENGINEERING CORPORATION**

<https://www.suginoltd.co.jp/us/>

The specifications are subject to change without notice due to continual improvements.