

SG75DD 取り扱い説明書

チェーンホイール取付け

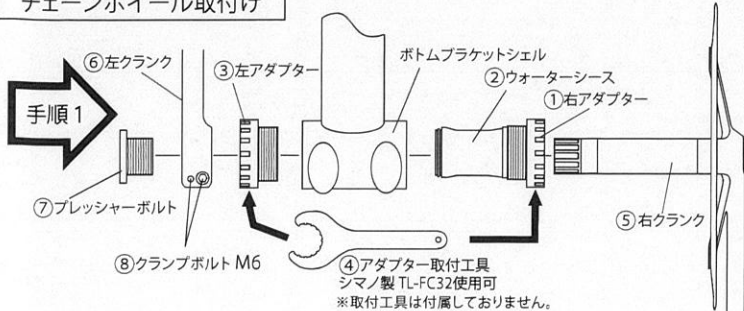

先ず右アダプター①に、ウォーターシース②を隙間無く取付けます。この状態で、右アダプター①(R)を、ボトムブラケットシェルに取り付けます。

注意

ウォーターシースが斜めになったり、脱落することが無いように取り付けてください。脱落したまま取り付けられますと、左アダプター③取り付けの際に、破損の原因になります。

左アダプター③(L)を、ボトムブラケットシェルに取り付けます。左右のアダプターをアダプター取付工具④を用いて締め付けてボトムブラケットシェルへしっかりと固定します。
※締め付けトルク: 40~50 N・m (400~500 kgf・cm)

右 crank ⑤を右アダプターより挿入します。

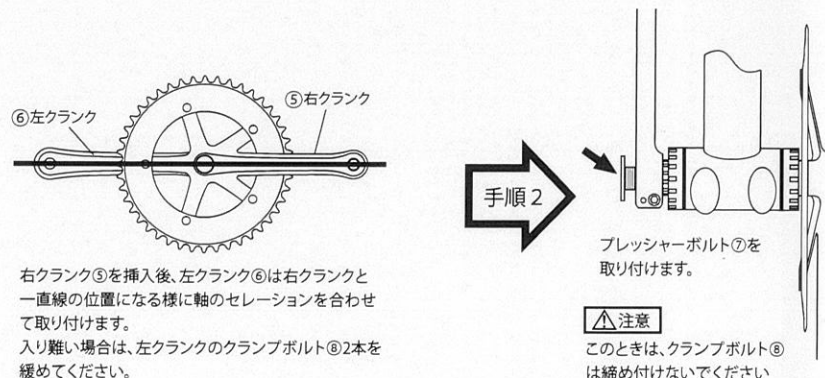

手順 2

プレッシャーボルト⑦を取り付けます。

注意

このときは、クランプボルト⑧は締め付けしないでください

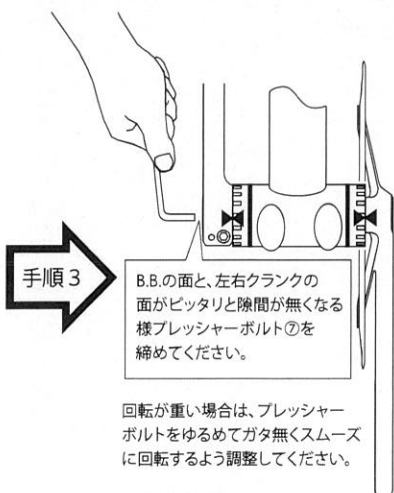

手順 3

B.B.の面と、左右クランクの面がピッタリと隙間が無くなる様プレッシャーボルト⑦を締めてください。

回転が重い場合は、プレッシャーボルトをゆるめてガタ無くスムーズに回転するよう調整してください。

注意

回転が重い状態で使用されますと部品が破損する原因になります。

ヘキサゴンレンチ(5mm)で2本のクランプボルト⑧をしっかり締め付けます。締め付けの際は、片側を一度に締め付けられない様に、必ず交互に2回以上締めきってください。

注意

交互の締め付けが行われないと、ゆるみ、きしみ音の発生、左クランク警告：クランクの脱落等によって転倒する可能性があります。

その後、トルクレンチで、2本のクランプボルト⑧が締め付けトルク: 14~16 N・m (140~160 kgf・cm) に有ることを交互に2回ずつ確認してください。規定するトルクに達していない場合は再度ヘキサゴンレンチで締め直し、トルクを確認してください。

注意

トルクレンチでの締め付けは行わないでください。

注意

クランプボルト⑧にオイル、グリス等を付けないでください。付着した時は必ず除去してください。

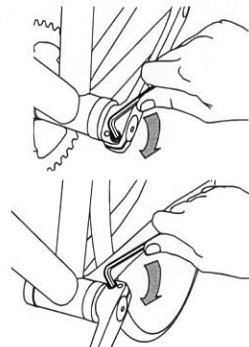

手順 5

最後にプレッシャーボルトをしっかり締めきってください。

注意

締め忘れがないかご注意ください。ゆるんでいる場合、プレッシャーボルト、及び左クランクの脱落の原因になります。

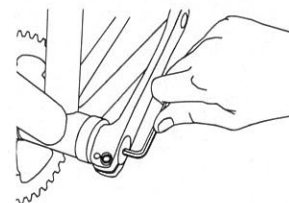

安全のために必ずお守り下さい。

警告

- 左クランクは、2本のクランプボルトをヘキサゴンレンチで交互に2回以上締め付けてください。
(注意:トルクレンチでの締め付けは行わないでください。) 定期的メンテナンスを行い締め付けを確認してください。交互の締め付けが行われないと、ゆるみ、きしみ音の発生、左クランクの脱落等によって転倒する可能性があります。
- 走行前に、クランプボルト、プレッシャーボルトが緩んでいないかご確認をお願いいたします。クランプボルト及び、プレッシャーボルトが、外れたり、緩んだ状態での乗車、走行は決してしないでください。緩んでいる場合は、手順書に従って再度締め付けを行ってください。
- 製品の取付けは、販売店、自転車専門店、サイクルプロショップで行ってください。
- 適切な工具で適切な取付けが行われなかった場合や自転車以外の用途に使用した場合重大な事故につながるおそれがあります。
- マーキングや表面処理の変更、加工などの改造を行った場合重大な事故につながるおそれがあります。
- 走行中異常を感じた場合、すぐに使用を中止してください。
- 取扱説明書はよくお読みになった後、大切に保管してください。

注意

- 当該製品を初めてご使用、走行されると力や振動で各部品の締め付け部分があがってきて、ゆるみを生じます。走行後2本のクランプボルト及び、プレッシャーボルトの締め付け点検を必ず実施してください。

点検・整備

- 走行前後にクランプボルト及びプレッシャーボルトの締め付け確認をしてください。プレッシャーボルトは、あらかじめ緩み止めを塗布してありますが整備等で外すたびに緩み止めを再度塗布することをお奨めします。
- 走行後、各部品の定期メンテナンスをしてください。
- 走行前にクランクに亀裂が無いかどうか確認してください。クランクが折れて転倒することがあります。



走行前後にクランプボルト⑧及びプレッシャーボルト⑦にゆるみが発生していないか確認をしてください。

走行後、ゆるみ、ガタつきが発生した場合。
クランプボルト⑧ ⇒ プレッシャーボルト⑦の順にゆるめて手順3から、再調整してください。

株式会社 **スギノ エンジニアリング**

不明な点、ご質問等がございましたら、弊社ホームページのお問い合わせフォームにて承っております。 <http://www.suginoldt.co.jp/>

製品改良のため、仕様の一部を予告なく変更することがあります。
MA-SG75DD(JP) 2015 0501

SG75DD User's Manual

Installation of the Chainwheel

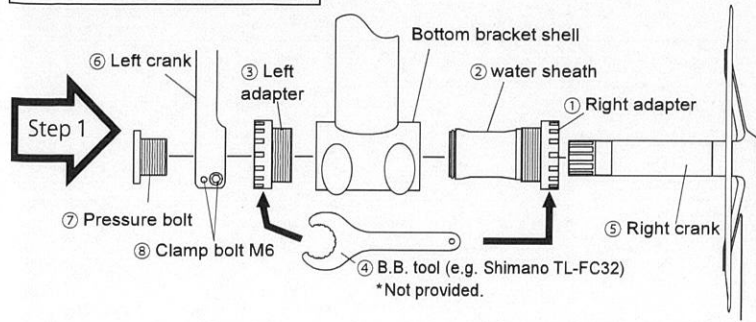

Attach the water sheath ② to the right adaptor ① firmly, and then install the right adaptor ①(R) to the bottom bracket shell.

CAUTION

Please attach the water sheath at the right angle and make sure that it won't come off. If the left adaptor ③ is installed with the water sheath off the right adaptor, the water sheath may be damaged.

Install the left adaptor ③(L) to the bottom bracket shell.

Tighten the left and right adaptors with the B.B. tool ④ into the bottom bracket shell securely.

*Tightening torque : 40-50 N.m (400-500 kgf.cm)

Install the right crank ⑤ into the right adaptor.

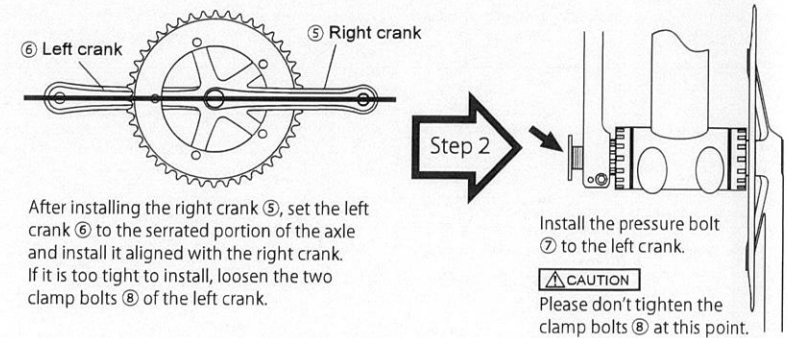

After installing the right crank ⑤, set the left crank ⑥ to the serrated portion of the axle and install it aligned with the right crank. If it is too tight to install, loosen the two clamp bolts ⑧ of the left crank.

Install the pressure bolt ⑦ to the left crank.

CAUTION

Please don't tighten the clamp bolts ⑧ at this point.

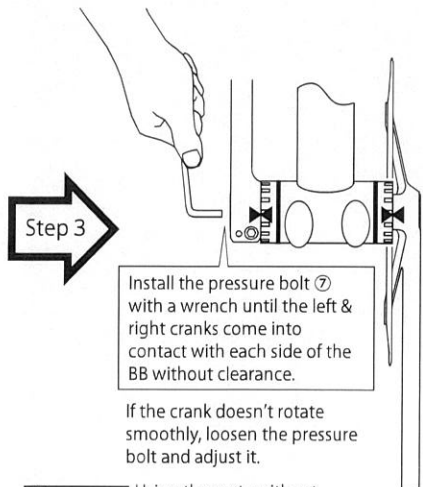

Step 3

Install the pressure bolt ⑦ with a wrench until the left & right cranks come into contact with each side of the BB without clearance.

If the crank doesn't rotate smoothly, loosen the pressure bolt and adjust it.

CAUTION

Using the parts without appropriate adjustment may damage the parts.

Be sure to tighten the two clamp bolts with a hexagonal wrench (5mm).

Please tighten the two clamp bolts alternately at least twice rather than each bolt being fully tightened all at once.

WARNING: If the two clamp bolts are not tightened alternately, they may become loose and generate the squeaking sound. Furthermore, the left crank may come off during the ride, which may cause the rider to fall off the bicycle.

Step 4

After tightening, use a torque wrench to check the tightening torque on the two clamp bolts alternately twice that they are tightened to 14~16N.m (140~160kg.cm).

If the tightening torque is insufficient, retighten the clamp bolts with a hexagonal wrench and check the tightening torque again.

CAUTION

Don't use a torque wrench to tighten the bolts.

CAUTION

Do not grease or oil the clamp bolts. When grease or oil adheres to them, please clean it off.

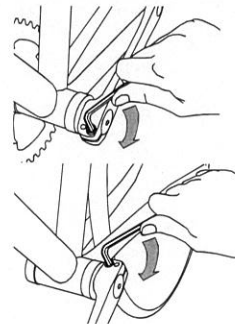

Then, tighten up the pressure bolt.

CAUTION

Do not forget to tighten up the pressure bolt. If it is loose, the left crank may come off.

Step 5

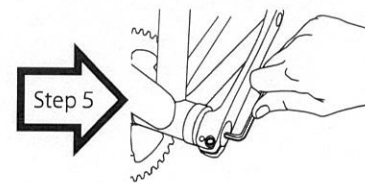

Please fully observe the safety precautions as follow.

WARNING

- When installing the left crank, please tighten the two clamp bolts alternately at the designated tightening torque at least twice. (Caution! Don't use a torque wrench tighten bolts.) It is very important to check each part periodically. If the clamp bolts are not installed as instructed, they may come loose and generate the squeaking sound. Furthermore, the left crank arm may come off during ride, which may cause the rider to fall off the bicycle.
- Before each ride, please make sure that the clamp bolts and pressure bolt are secure. Don't ride a bicycle on which these bolts are loose or missing. If they are loose, please re-tighten them in accordance with the installation manual.
- Installation should only be performed by professionals.
- Please use the appropriate tool for every installation. These parts are for use as specified for the bicycle indicated and shall not be used for other purposes. Inappropriate use may lead to serious accidents.
- Please do not alter these products, including changes in logos, surface treatment and so on, as it may cause serious accidents.
- If you notice any abnormality in any parts while riding, please stop using it immediately.
- Please read the handling manual carefully and keep it at hand.

CAUTION

- Immediately after the initial ride, make sure that the two clamp bolts and the pressure bolt are secure, as they tend to loosen with vibration and weight load.

MAINTENANCE

- Before and after each ride, please check that the clamp bolts and pressure bolt are installed securely. The pressure bolt was treated with a thread locking agent. However, we recommend applying a thread locking agent every time the pressure bolt is removed for maintenance.
- Please check each part of the product periodically.
- Before each ride, please check that the crank is not cracked. The cracked crank may break while riding, which may cause the rider to fall off the bicycle.

! Before and after each ride, please make sure that the clamp bolts ⑧ and pressure bolt ⑦ are not loose.

After ride, if these bolts become loose;

Loosen the clamp bolts ⑧ first, and then loosen the pressure bolt ⑦, and follow the step 3 again.

SUGINO ENGINEERING CORPORATION

The specifications are subject to change without notice due to continual improvements.

<http://www.suginoltd.co.jp/>

MA-SG75DD (EN) 2015 0501